

IO HAWK ELITE X 2.0 HANDBUCH Pdf- Herunterladen

Inhaltsverzeichnis

[Handbuch für den IO HAWK Elite](#)

[Inhaltsverzeichnis](#)

[Bevor Sie starten](#)

[Allgemeine Sicherheitshinweise](#)

[Verletzungsgefahr](#)

[Weiter zu beachten](#)

[Elite X Übersicht](#)

[Technische Spezifikation](#)

[P-Einstellungen](#)

[Lade- und Batterie Warnungen](#)

[Laden des Elite X am Wechselakku](#)

[Wartung der Batterie](#)

[Batterie Entsorgung](#)

[Ladewarnungen und Batteriesicherheitswarnungen](#)

[Betrieb](#)

[Einstellung der Trittbrettverriegelung \(Zahlenschloss\)](#)

[Ihre erste Fahrt](#)

[Richtiges Bremsen](#)

[IO Hawk App](#)

[Voltanzeige](#)

[Reinigungstipps für Ihren eScooter](#)

[EINIGE INFOS ZU LITHIUM IONEN BATTERIEN IN ESCOOTERN](#)

[Akkupflege](#)

[IPX-Standard](#)

[FEHLERCODE 40 ZUSÄTZLICHER SCHRITT FÜR
DOPPELMOTOREN](#)

[Problemlösung](#)

[Wenn etwas defekt sein sollte](#)

[Platz für Deine Notizen](#)

[Andere ManualsLib-Projekte](#)

IO HAWK 

ELITE X
2.0



HANDBUCH
USER MANUAL

DEUTSCH

Handbuch für den IO HAWK Elite X 2.0

Lesen Sie dieses Handbuch sorgfältig durch, BEVOR Sie ihren eScooter verwenden.

HINWEIS: INFORMATIONEN, SPEZIFIKATIONEN, WARNHINWEISE UND ALLE ANDEREN IN DIESEM HANDBUCH ENTHALTENEN DETAILS KÖNNEN JEDERZEIT UND OHNE VORHERIGE SCHRIFTLICHE ANKÜNDIGUNGEN GEÄNDERT WERDEN

DIE AKTUELLSTE VERSION DES HANDBUCHS FINDEST DU IMMER AUF UNSERER WEBSITE UNTER

www.iohawk-europe.com/ www.elite-x.de

Inhaltsverzeichnis

Inhaltsverzeichnis	3
Bevor Sie starten	4
Allgemeine Sicherheitshinweise	5
Elite X Übersicht	9
Technische Spezifikation	9
P-Einstellungen	10
Lade- und Batterie Warnungen	11
Laden des eScooters	11
Wartung der Batterie	13
Batterie Entsorgung	14
Ladewarnungen und Batteriesicherheitswarnungen	15
Betrieb	16
Zusammenbau & Blinkermontage	16
Ihre erste Fahrt	19
Richtiges Bremsen	20
Blinker, Display, NFC	21
Faltmechanismus Lenker	22
Faltmechanismus Scooter	22
IO Hawk App	18
Voltanzeige	21
Reinigung, Wartung und Transport	22
Allgemeine Infos zum Akku	24
IPX-Standard	26
Error Codes / Fehler / Gewährleistung	27
Konformitätserklärung	32

BEVOR SIE STARTEN

Es ist wichtig, alle Anweisungen und Sicherheitswarnungen durchzulesen, zu verstehen und zu befolgen, bevor Sie diesen eScooter das erste Mal aufladen und benutzen.

Bitte überprüfen Sie den Inhalt und überprüfen Sie den eScooter auf Anzeichen von Beschädigungen oder losen Schrauben vom Transport. Wenn sich etwas nicht richtig anfühlt, machen Sie bitte ein paar Fotos und wenden Sie sich umgehend an Ihre Verkaufsstelle.

Sie haben 24 Monate Gewährleistung auf unsere Geräte. Während dieser Zeit können Sie einen RMA-Antrag stellen, um auftretende Mängel zu melden.

Unter www.iohawkkrma.de finden Sie unsere Bedingungen und Infos, um von Ihren Gewährleistungsansprüchen Gebrauch machen zu können. Dort finden Sie auch zahlreiche Support-Videos

Haben Sie den eScooter bei einem Fachhändler gekauft, so kontaktieren Sie zuerst Ihren Händler, wenn Sie die Gewährleistung in Anspruch nehmen möchten.

Stellen Sie sicher, dass Sie die örtlichen Regeln und Vorschriften für das Fahren mit Elektrorollern verstehen und einhalten. Das Fahren eines Elektrorollers ist mit inhärenten Risiken und Gefahren verbunden. Um das Risiko eines Sturzes oder einer Verletzung zu minimieren, stellen Sie sicher, dass Sie wissen, wie man diesen Elektroroller sicher bedient und kontrolliert.

Allgemeine Sicherheitshinweise

2.1 Warnung

Die Benutzung des IO Hawk Elite X kann im Falle eines Unfalls (z.B. Kontrollverlust, Kollision) zu Verletzungen oder zum Tod führen. Um Ihre Sicherheit beim Fahren und Laden zu gewährleisten, müssen Sie die Betriebsanleitung sorgfältig lesen und alle darin enthaltenen Anweisungen befolgen.

Diese Betriebsanleitung enthält grundsätzliche Instruktionen zur Bedienung des IO Hawk Elite X. Es beschreibt nicht sämtliche Situationen, welche zu Verletzungen oder zum Tod führen können.

Benutzerinnen und Benutzer des IO Hawk Elite X müssen sich an die Verkehrsregeln halten und ein gutes Urteilsvermögen besitzen, um mögliche Gefahren zu erkennen und zu vermeiden. Der IO Hawk Elite X darf nicht unter Einfluss von Alkohol, Drogen, Medikamenten oder anderen Substanzen benutzt werden, welche das Urteilsvermögen des Benutzers beeinträchtigen können.

Bitte nehmen Sie zur Kenntnis, dass die Benutzung des IO Hawk Elite X mit inhärenten Risiken verbunden ist.

Bitte laden Sie den Akku Ihres IO Hawk Elite X nicht unbeaufsichtigt auf und trennen Sie die Stromzufuhr zum Gerät, sobald der Akku voll aufgeladen ist.

2.2 Verletzungsgefahr

Mit der Benutzung des IO Hawk Elite X gehen Verletzungsrisiken im Falle eines Sturzes, einer Kollision oder Kontrollverlust einher. Es liegt in der Verantwortung des Benutzers, den Umgang mit dem IO Hawk Elite X sorgfältig und in sicherer Umgebung zu üben, um das Verletzungsrisiko zu reduzieren. Diese Bedienungsanleitung dient dazu, den sicheren Umgang mit dem IO Hawk Elite X zu erlernen.

Der IO Hawk Elite X darf nicht verwendet werden, bevor diese Bedienungsanleitung sorgfältig durchgelesen wurde.

2.3 Weiter zu beachten

Bei der Benutzung eines jeden Fortbewegungsmittels bestehen Gefahren. Der IO Hawk Elite X bildet diesbezüglich keine Ausnahme.

Unternehmen Sie Ihre ersten Fahrversuche stets in einer sicheren Umgebung ohne Verkehr. Die Benutzung des IO Hawk Elite X erfordert ein gutes Urteilsvermögen, um die jeweilige Situation richtig einzuschätzen. Aus diesem Grund sind ein hohes Maß an Aufmerksamkeit und Konzentrationsvermögen wichtig. Vermeiden Sie die Benutzung des IO Hawk Elite X, wenn Sie sich übermüdet fühlen oder das Gefühl haben, nicht bei voller Gesundheit zu sein.

Wenn Sie sämtliche Hinweise sorgfältig befolgen, werden Sie in Kürze in der Lage sein, den IO Hawk Elite X zu benutzen.

1. Benutzerinnen und Benutzer des IO Hawk Elite X müssen sich zwingend an sämtliche Verkehrsregeln halten. Überprüfen Sie stets, ob Sie den IO Hawk Elite X vor Ort legal benutzen dürfen. Achten Sie besonders auf Fußgänger in Ihrer Umgebung, während Sie den IO Hawk Elite X benutzen. Weisen Sie bei der Annäherung an einen Fußgänger oder einen Fahrradfahrer auf ihre Anwesenheit hin, wenn Sie nicht gesehen oder gehört werden. Überqueren Sie geschützte Übergänge zu Fuß. **Bitte beachten Sie:** Der Elite X ist ein straßenzugelassener eScooter. Fahren Sie ausschließlich nur auf öffentlichen Straßen oder auf Wegen welche zugelassen sind. Hierzu zählen auch Waldwege etc. Der Scooter ist nicht für Geländefahrten wie BMX Strecken, Wiesen oder nicht strassenzugelassenen Offroad Strecken ausgelegt bzw bestimmt. Sie verlieren die Gewährleistung, denn diese Strecken wirken sich stark auf das Fahrwerk sowie die Materialermüdung aus.

- Die Räder des IO Hawk Elite X müssen jederzeit griffigen Kontakt zum Untergrund aufweisen. Vermeiden Sie daher Hindernisse und rutschige Flächen (z.B. Schnee, Wasser, Öl etc. auf der Fahrbahn), um das Sturzrisiko zu vermindern. Abrupte Manöver, das Fahren über unebenem Untergrund wie Bodenwellen, Erhebungen oder lose Objekte erhöhen die Rutschgefahr bzw. Sturzgefahr und müssen daher stets vermieden werden. Vermeiden Sie es, über Gegenstände oder Erhebungen auf der Fahrbahn zu fahren, besonders wenn diese höher als 1 cm sind. Vermeiden Sie Risse oder andere Arten von Vertiefungen (z.B. Bahnschienen) bei der Fahrt mit dem IO Hawk Elite X. Die Räder könnten ansonsten steckenbleiben, was zu einem Unfall oder einem Geräteschaden führen könnte.

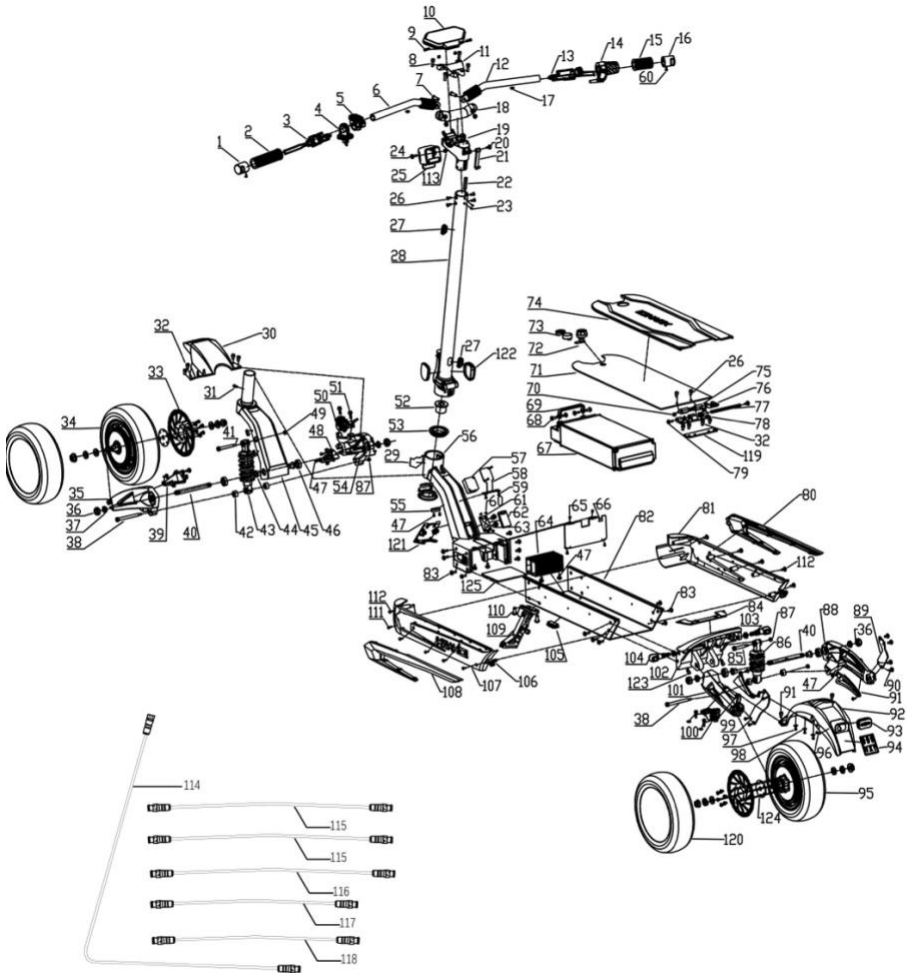

3. Eine riskante Fahrweise (abrupte Manöver, starkes Beschleunigen, schnelles Fahren in Kurven etc.) erhöht die Verletzungsgefahr der Benutzerinnen und Benutzer und ist daher generell zu unterlassen. Die Fahrgeschwindigkeit muss stets den Verhältnissen vor Ort angepasst werden.
4. Achten Sie bei der Benutzung des IO Hawk Elite X darauf, dass Sie flache Schuhe tragen. Des Weiteren ist eine Person als Hilfestellung beim Erlernen des Umgangs mit dem IO Hawk Elite X zu empfehlen.
5. Der IO Hawk Elite X sollte nicht von Kleinkindern benutzt werden. Es liegt im Ermessen der Eltern zu entscheiden, ob Ihr Kind die nötige Motorik bzw. Kraft und das nötige Urteilsvermögen besitzt, um den IO Hawk Elite X zu benutzen. Der IO Hawk Elite X darf gemäß den gesetzlichen Bestimmungen nicht von Kindern unter 14 Jahren verwendet werden. Diese gesetzlichen Anforderungen entsprechen dem deutschen Recht. Prüfen Sie die relevanten lokalen und nationalen Gesetze Ihres Landes und beachten Sie das je Land gesetzlich geregelte Mindestalter für das Fahren mit einem Elektro-Tretroller.
6. Sie sollten das Maximalgewicht gemäß den technischen Angaben inklusive Gegenstände, welche Sie mit sich führen (z.B. Rucksack), für die Benutzung des IO Hawk Elite X nicht überschreiten. Eine höhere Belastung könnte den IO Hawk Elite X beschädigen.
7. Schalten Sie den IO Hawk Elite X nicht aus, während Sie fahren. Modifizieren Sie den IO Hawk Elite X nicht. Eine Modifizierung des IO Hawk Elite X könnte die Funktionalität des Geräts beeinträchtigen und damit ein Sicherheitsrisiko für die Benutzerinnen und Benutzer darstellen und führt automatisch zu einem Verlust der Strassenzulassung. Eine Modifikation des IO Hawk Elite X hat den Verfall des Gewährleistungsanspruch zur Folge.
8. Der IO Hawk Elite X ist nur für die Benutzung von einer Person konzipiert. Die Benutzung von mehreren Personen gleichzeitig ist untersagt. Führen Sie auf dem IO Hawk Elite X keine schweren oder sperrigen Gegenstände mit sich.
9. Zur Benutzung des IO Hawk Elite X wird das Tragen einer kompletten Schutzausrüstung empfohlen (Helm, Knieschoner, Ellenbogenschoner, Handschuhe etc.).

10. Halten Sie den Lenker des IO Hawk Elite X während der Benutzung stets mit beiden Händen fest.
11. Bleiben Sie während der Fahrt mit beiden Füßen auf dem IO Hawk Elite X stehen, sofern Sie nicht gerade anfahren. Steigen Sie erst vom IO Hawk Elite X herunter, wenn Sie komplett zum Stillstand gekommen sind.
12. Überprüfen Sie vor jeder Fahrt, ob die Lenkstange korrekt eingerastet ist sowie die Bremsfunktion. Fahren Sie niemals, wenn die Bremsen nicht korrekt funktionieren, sondern nehmen Sie Kontakt mit Ihrem IO Hawk Elite X Fachhandel auf. Sie können durch Bedienen des Bremshebels links an der Lenkstange die vordere Scheibenbremse bedienen. Zusätzlich zu dieser ist der Elite X mit einer sogenannten eBrake (elektronischen Bremse) ausgestattet. Diese finden Sie ebenfalls links an der Lenkstange. Durch Ziehen des rechten Bremshebels betätigen Sie die hintere Scheibenbremse. Vorsicht, die Bremse kann bei Gebrauch heiß werden. Bitte nicht berühren.
13. Verwenden Sie den IO Hawk Elite X nicht bei einer Temperatur von unter -5° Celsius.
14. Bei starkem Regen oder Schnee ist die Benutzung des IO Hawk Elite X nicht zu empfehlen. Ebenfalls sollte bei nassem Boden nicht durch Pfützen gefahren werden, da dies den Motor sowie die Elektronik beschädigen kann. Beachten Sie den verlängerten Bremsweg bei nassem Untergrund.
15. Halten Sie das Gerät von Feuchtigkeit fern, sowohl bei der Benutzung als auch bei der Lagerung. Wir empfehlen die Batterie bei Lagerung zu entfernen.
16. Kontrollieren Sie vor jeder Fahrt den Akkuladestand des Geräts. Verwenden Sie den IO Hawk Elite X niemals bei geringem Akkuladestand. Wenn Sie den IO Hawk Elite X aufgrund geringem Akkustand ausschalten müssen, dürfen Sie ihn nicht über längere Zeit wie einen herkömmlichen Roller verwenden, da dies auf Dauer dem Motor schaden kann.
17. Verwenden Sie den IO Hawk Elite X niemals unter dem Einfluss von Alkohol, Drogen, Medikamenten oder anderen Substanzen, die Ihr Urteilsvermögen einschränken können.
18. Entfernen Sie sämtliche, durch den Gebrauch verursachte scharfe Kanten. Kunststoffverpackungen sind von Kindern fernzuhalten, um ein Ersticken durch äußeren Verschluss der Atemwege zu verhindern.

IO HAWK Elite X Übersicht

Technische Spezifikationen

Konfiguration	ELITE X
Geeignetes Alter	14+
Empfohlene Körpergröße	130cm – 200cm
Motor	2x1000 Watt
Max. Geschwindigkeit	20 km/h – 12.42 mph
Gewicht (netto)	39kg
Maße (lxbxh)	Entfaltet: 140x69x136cm / Gefaltet 130x59x46cm
Batterie	25Ah
Ladegerät & Ladezeit	4.5A , ca 5,5 Std.
Max. Steigwinkel	25%
Max. Fahrergewicht	160kg
Federung	165-mm-Öldämpferfederung vorne, hinten 145mm
Bremsen	Hydraulische Bremsen vorne und hinten + ebrake
Signal	Hupe
Beleuchtung	100 Lux Frontlicht, Rücklicht mit Bremslicht und Blinker
Maximale Reichweite*	Bis zu 100km
Reifengröße & Reifendruck	Offroadbereifung 11 Zoll, Schlauchlos / Luftgefüllt / 3,5 Bar, 50 PSI
Display	LCD-Display mit App Anbindung
Farbe	Schwarz, Gelb, Rot und grün
Straßenzulassung	Ja
Faltbar	Ja, auch Lenker
IP Schutzklasse	IPX6
Verpackungsgewicht	43 kg

*Unter optimalen Bedingungen / Fahrer 75 kg, Außentemperatur 20 Grad, keine Steigung, Reifendruck 3.5 Bar, Single Motor, Motorpower auf Stufe 1, Asphalt

P-EINSTELLUNGEN

Zu den Display-Einstellungen gelangen Sie, indem Sie bei eingeschaltetem eScooter, welcher sich nicht im abgesperrten Zustand befindet, die „Power“ und „Licht“ Taste auf dem Bedienelement links am Lenker gleichzeitig gedrückt halten. Das Display quittiert den Modus P-Einstellungen durch einen Piep-Ton und im Display das Menü. Mit den + und – Tasten navigieren Sie durch das Menü. Eine Auswahl treffen Sie durch das Drücken auf die Ein-/Aus-Taste



Unter dem Menü finden sich die folgenden Punkte:

Unit Setting- Wechsel zwischen KM und Meilen Anzeige /**Voreinstellung: KM**

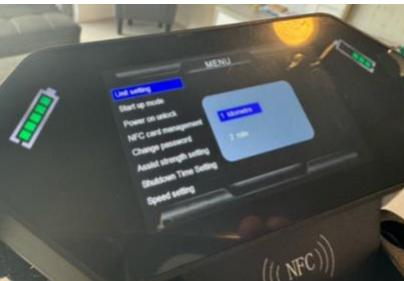

Start up Mode: - Wechsel von Nonzero Start zu Zero Start. / **Voreinstellung: Nonzero**



Bedeutung: Beim **NonZero** Start müssen Sie den Scooter leicht anklicken bis zu 3 km/h bevor sich der Motor zuschaltet

Zero Start: Sie betätigen den Gasdrehhebel und der Scooter fährt sofort los.

Default Einstellung: NonZero Start.

Bitte beachten Sie: Die Beschleunigung aus dem Stand heraus ohne Anklicken (Zero-Start) nutzt zusätzlich bis zu 10 % der Batterie. Wenn Sie also Reichweite erzielen wollen lassen Sie diese Funktion auf „NonZero“ Start stehen.

Power on unlock - Eingabe des Passwortes beim Start des eScooters (Default 0000) ein oder ausschalten **Voreinstellung: 0000**



NFC Card Management: Anlernen von zusätzlichen NFC Karten. Bis zu 5 Karten lassen sich anlernen. Um eine weitere NFC Karte anzulernen halten Sie die neue Karte gegen das Display. Bitte beachten Sie: Ein Mobiltelefon lässt sich nicht als NFC Karte nutzen.

Bei Bedarf erhalten Sie weitere Karten in unserem Onlineshop

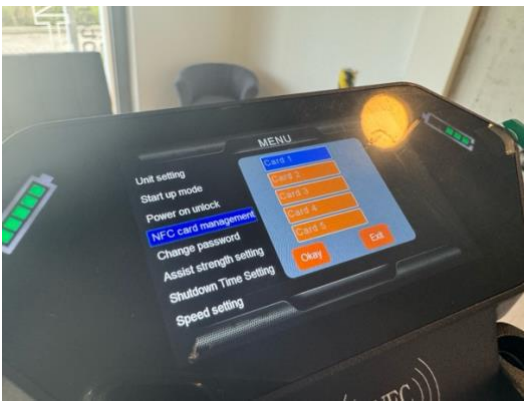

Um einen leeren Kartenslot auszuwählen nutzen Sie die + und – Tasten. Zur Auswahl wählen Sie den An/Aus Schalter. Danach halten Sie eine neue NFC Karte vor dem Display.

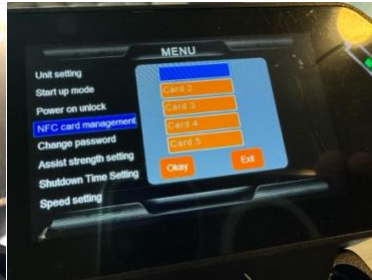
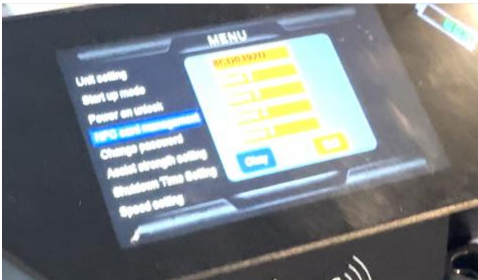

Der freie Slot wird mit der Kartennummer belegt. Wechseln Sie mit der + und – Taste nach unten und wählen Sie „OK“ und die neue NFC Karte ist aktiviert.

Change Passwort: - Ändern des Passwortes zum Start des eScooters / **Voreinstellung: 0000**
Bitte beachten Sie: Sollten Sie das Passwort ändern und vergessen, so benötigen Sie ein neues Display ! Aus diesem Grund notieren Sie sich das Passwort.

Assist strength setting: - Einstellen der Motor Power. / **Voreinstellung: Middle**

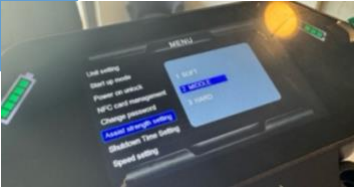

Bitte seien Sie vorsichtig mit der Motorpower -Einstellung, besonders bei der Einstellung „Hard“ Anfängern empfehlen wir die Motorpower auf „Soft“ einzustellen. Diese eignet sich insbesondere wenn Sie Reichweiten erzielen wollen! Die Nutzung der Einstellung „Hard“ wirkt sich auf die Reichweite um bis zu 20 % aus !

Shutdown Time Setting: - Einstellen der automatischen Ausschaltzeit / **Voreinstellung: 5 Minuten**



Automatische Abschaltzeit: 0-120 Minuten. Diese ist an der Wegfahrsperr des eScooters gekoppelt. Steht beispielsweise die Abschaltzeit auf 5 Minuten, und sie schließen Ihren eScooter ab per Wegfahrsperr, so erlischt diese nach 5 Minuten und man kann den eScooter problemlos fortbewegen. Bitte beachten Sie: Die Wegfahrsperr ist dazu gedacht den eScooter kurzfristig abzustellen. Diese Verbraucht bei aktiviertem Zustand Energie. (Batterie) ; Voreinstellung: 5 Minuten

Speed Setting: - Einstellen der einzelnen Geschwindigkeitsstufen des eScooters/
Voreinstellung: 9/ 15 / 22 km/h

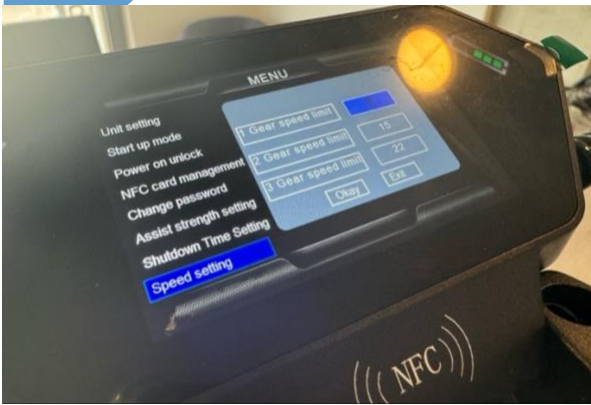

Lade- und Batterie Warnungen- Laden des Elite X am eScooter

1. Schalten Sie den eScooter aus
2. Suchen Sie den Ladeanschluss (die Ladeanschlüsse finden Sie am vorderen Teil des Trittbretts am Lenkeraufbau (Siehe Foto)
3. Öffnen Sie die Abdeckung des Ladeanschlusses
4. Verbinden Sie das Ladegerät mit dem eScooter
5. Verbinden Sie den Stromstecker mit Ihrer Haushaltssteckdose



Laden des Elite X am Wechselakku

Alternativ können Sie den Wechselakku des IO Hawk Elite X auch herausnehmen um diesen direkt zu laden. Hierzu entfernen Sie das Netzkabel von der Batterie indem Sie den Bügel darüber hochklappen. Nun können Sie sehr leicht das Netzkabel von der Batterie trennen und diese herausnehmen.



Der Wechsel Akku verfügt ebenfalls über 2 Ladeports

Bitte beachten Sie: Immer zuerst das Ladegerät am Scooter verbinden, danach das Ladegerät an den Strom anschließen! Die LED-Leuchte am Ladegerät leuchtet während des Ladevorgangs rot und wird grün, wenn der Roller einsatzbereit ist. Entfernen Sie das Ladegerät und decken Sie den Stecker ab. Die Ladezeit mit dem mitgelieferten 4.5A- Ladegerät beträgt ca. 5.5 Stunden. **Möchten Sie ein 2. Ladegerät verwenden so beachten Sie bitte das Sie den eScooter mit nicht mehr als 9A laden, da die Batterie sonst Schäden nehmen kann.** Mit einem 2. Ladegerät verkürzt sich die Ladezeit um die Hälfte.

Der Wechselakku des Elite X ist zusätzlich mit einem USB-C Ausgang ausgestattet welcher das Laden eines Smartphones zulässt. Zusätzlich

befindet sich an der Vorderseite des Akkus eine Anzeige welche Ihnen bei auf Knopfdruck verrät, wie hoch der Ladestand der Batterie ist (in 25 % Schritten)

Wartung der Batterie

- Wir empfehlen Ihnen, Ihren eScooter nach jedem Gebrauch aufzuladen.
- Ein Lithium-Ionen-Akku ist ein Verbrauchsgegenstand. Bitte ersetzen Sie die Batterie durch eine neue, sobald die Kapazität unter 50% der ursprünglichen Leistung fällt. Wenden Sie sich für einen Ersatz an Ihre Verkaufsstelle.
- Vergewissern Sie sich, dass die Batterie geladen ist und dass der Roller ausgeschaltet ist, bevor Sie Ihren eScooter für längere Zeit lagern. Wir empfehlen Ihnen die Batterie des Elite X immer getrennt vom eScooter zu bewahren, sollten Sie längere Zeit nicht fahren wollen.
- Bewahren Sie Ihren eScooter an einem trockenen und kühlen Ort auf. Bewahren Sie den eScooter nicht für längere Zeit im Freien oder in Schuppen auf, da übermäßige Kälte, Hitze, Sonnenlicht, Regen oder andere Umwelteinflüsse den sicheren Betrieb beeinträchtigen und die Lebensdauer des eScooters verkürzen können.
- Laden Sie Ihre Batterie mindestens alle 3 Monate auf, um zu verhindern, dass sie völlig entladen wird.
- Batterien funktionieren bei niedrigen Temperaturen schlecht. Liegt die Temperatur beispielsweise bei etwa -18°C , verringert sich die Batteriekapazität um 65%. Die Kapazität normalisiert sich wieder bei wärmeren Temperaturen.
- Die Batterielebensdauer und Reichweite hängen von der Nutzung, dem Klima und dem Gewicht des Fahrers und/oder Fahrstils ab.

Batterie Entsorgung

- Entsorgen Sie Ihre Batterie nicht bei der Mülldeponie, der Müllverbrennung oder dem Hausmüll.
- Wir empfehlen die Entsorgung über ein lokales Recyclingprogramm, das für Lithium-Ionen-Batterien geeignet ist. Weitere Informationen erhalten Sie bei Ihrem örtlichen Abfallentsorgungsdienst.
- Ein falscher Umgang mit Altbatterien kann der Umwelt großen Schaden zufügen. Sie müssen sich an die örtlichen Gesetze und Vorschriften halten, um gebrauchte Batterien ordnungsgemäß zu entsorgen.

Ladewarnungen und Batteriesicherheitswarnungen

- Bei der Verwendung von Steckdosen ist Vorsicht geboten, um einen elektrischen Schlag zu vermeiden.
- Lassen Sie das Ladegerät nicht über einen längeren Zeitraum (>24 Stunden) eingesteckt.
- Laden Sie Ihren eScooter nur in einer sicheren, sauberen und trockenen Umgebung auf. Halten Sie das Ladegerät und den eScooter von brennbaren Materialien fern, da diese warm werden können.
- Verwenden Sie nur das originale Ladegerät, welches mit Ihrem eScooter geliefert wird. Wenden Sie sich an Ihre Verkaufsstelle, wenn Sie einen Ersatz benötigen. Die Verwendung anderer Modelle oder Marken ist möglicherweise nicht sicher.
- Berühren Sie keine der Ladezinken und halten Sie sie von Metallgegenständen fern, um Kurzschlüsse zu vermeiden, die zu Batterieschäden, körperlichen Verletzungen oder zum Tod führen können.
- Bringen Sie den Akku nicht in direkten Kontakt mit Hitze oder in die Nähe hoher Temperaturen. Setzen Sie den Akku nicht direktem Sonnenlicht aus. Lassen Sie den Roller nicht in einem Auto stehen, in dem die Batterie heiß werden könnte.
- Durchstechen Sie den Akku nicht mit scharfen Gegenständen. Setzen Sie es weder Stößen noch Gewalt aus.
- Stoppen Sie den Ladevorgang, wenn die Batterie nicht innerhalb der ungefähren Ladezeit aufgeladen wird. Dadurch wird verhindert, dass sich die Batterie überhitzt, reißt oder sich entzündet.

- Laden Sie den Akku nicht bei Temperaturen unter 0°C oder über 40°C auf, da dies die Leistung beeinträchtigen, zum Brechen, Überhitzen, Reißen oder Entzünden führen und zu Verletzungen oder Sachschäden führen kann.
- Laden Sie Ihren Roller nicht auf, wenn der Ladeanschluss am Roller beschädigt oder nass ist. Laden Sie nicht, wenn übermäßige Hitze oder Geruch von der Batterie ausgeht oder Sie in irgendeiner Weise anormal aussieht.
- Wenn die Batterie ausläuft und Sie versehentlich mit der Flüssigkeit in Berührung kommen, spülen Sie Ihre Hände gründlich mit Wasser ab und suchen Sie einen Arzt auf.
- Versuchen Sie niemals, die Batterie zu zerlegen, zu modifizieren, zu reparieren oder zu warten. Sie laufen Gefahr, die Schutz- und Sicherheitskomponenten zu beschädigen, die Zwischenfälle, Personen- oder Sachschäden verhindern.
- Falsche Handhabung oder Missbrauch der Batterie kann zu geringerer Leistung, kürzerer Lebensdauer, Bruch, Entzündung oder anderen Zwischenfällen führen und das Risiko schwerer Verletzungen erhöhen.
- Laden Sie die Batterie nicht mit einem anderen Produkt. Dies könnte zu Schäden am Produkt oder an der Batterie und zu einer verkürzten Lebensdauer führen. Die Batterie könnte überhitzen, reißen oder sich entzünden und Personen- oder Sachschäden verursachen.
- Vergleichen lässt sich dies sehr einfach auch mit einem Elektroauto:
- Wie hoch Reichweitenverluste bei Kälte sein können, hat der ADAC mit seinen österreichischen Kollegen vom ÖAMTC getestet. Bei einer Geschwindigkeit von 30 km/h bis 50 km/h kam das Test Auto bei 0 °C nur halb so weit wie bei 20 °C. Dies bedeutet einen Verlust von bis zu 50%.

Unter 0 sank die Reichweite sogar um bis zu 65 %.

Ähnlich verhält es sich bei eScootern. Wir können hier folgende Richtwerte ermitteln:

Bei unter 0 °C - Reichweitenverlust – 65 %

0 °C – 5 °C - Reichweitenverlust – 50 %

6 °C – 10 °C - Reichweitenverlust – 40 %

11°C – 14 °C - Reichweitenverlust – 20-30 %

15°C – 20 °C - Reichweitenverlust – 1- 5 %

Ab 20 °C: Kein Reichweitenverlust

Betrieb

Zusammenbau IO HAWK Elite X

Bitte schauen Sie sich auch die Videoanleitung Online **an**, oder nutzen Sie den untenstehenden QR Code und scannen Sie diesen mit Ihrem Smartphone:



<https://youtu.be/ZPU0y3fliCs>

Öffnen Sie den Karton vorsichtig und nehmen Sie den Roller mit beiden Händen heraus. Ziehen Sie nicht nur an der Lenkstange den Scooter heraus, da Sie über das Kabelwerk mit dem Rest verbunden ist. Am besten erledigen Sie diese Aufgabe zu zweit.

Blinkermontage hinten IO HAWK Elite X

Die Blinker hinten vom IO Hawk Elite X sind nicht final montiert, um diese beim Transport nicht zu beschädigen. Wir empfehlen Ihnen die Blinker bei einem Transport im Karton stets abzuschrauben.

1. Entnehmen Sie den Schraubenschlüssel des mitgelieferten Sets.
2. Entnehmen Sie einen der beiden Blinker, und schauen Sie ob die Enden passen wie unten dargestellt:



3. Stecken Sie den linken Blinker wie unten dargestellt in die Öffnung, und verschrauben Sie diesen anschließend mit der mitgelieferten Mutter. Danach verbinden Sie die Kabel miteinander



Einstellung der Trittbrettverriegelung (Zahlenschloss)

Das Zahlenschloss ist im Werkszustand auf die Nummer 000 eingestellt. Um die Zahlenkombination zu ändern gehen Sie folgendermaßen vor:

1. Öffnen Sie das Schloss und klappen Sie das Trittbrett auf
2. Nutzen Sie einen spitzen Gegenstand (zb Büroklammer) und führen Sie diesen in die Vordere Öffnung des Schlosses. Halten Sie diesen in der Position gedrückt. Nun können Sie den Code Ihrer Wahl verwenden. Nachdem Sie diesen Eingegeben haben, können Sie den spitzen Gegenstand aus dem Schloss entfernen. Ihr neuer Code ist aktiv !
3. Bitte beachten Sie, das sie sich den Code notieren und an einem sicheren Ort aufbewahren.
4. Bitte beachten Sie des weiteren, das sich das Passwort nur verstellen lässt, wenn zuvor das Ursprungspasswort korrekt eingegeben worden ist. Ansonsten lässt sich der spitze Gegenstand nicht einführen.



Ihre erste Fahrt

Bevor Sie Ihren eScooter benutzen, stellen Sie sicher, dass er visuell auf Anzeichen von Schäden oder lose Teile/Schrauben untersucht wird. Jeder eScooter wird vor dem Versand von der Fabrik einzeln getestet, aber wir wissen, dass er weit gereist ist und in seltenen Fällen während des Transports beschädigt werden kann. Wenn sich etwas nicht richtig anfühlt, wenden Sie sich an Ihre Verkaufsstelle.

Ziehen Sie auch den Bremshebel und stelle Sie sicher, dass die Bremsen VOR Ihrer ersten und jeder weiteren Fahrt ausreichend gespannt sind.

- Stellen Sie sicher, dass Sie genügend Laufstrecke vor sich haben. Benutzen Sie den Roller nicht in Innenräumen.
- Lassen Sie während der Fahrt beide Hände am Lenker.
- Steigen Sie mit einem Fuß auf den Roller, treten Sie mit dem anderen Fuß den Scooter leicht an, um ihn in Bewegung zu bringen.
- Halten Sie sich gut fest und ziehen Sie den Gashebel. Bereiten Sie sich auf eine starke Beschleunigung vor und beginnen Sie langsam den Gashebel in Ihre Richtung zu drehen. Bitte beachten Sie das Sie den eScooter einmal ankicken müssen um sich danach der Gashebel bedienen lässt (Non-Zero Start). Dieses können Sie ebenfalls in den Einstellungen ändern.

Richtiges Bremsen IO HAWK Elite X

Der IO HAWK Elite X hat vorne und hinten hydraulische Bremsen und ist zusätzlich mit einer eBrake ausgestattet.

Benutzen Sie zum Bremsen zunächst die Hinterradbremse zum Abbremsen, bevor Sie die Vorderradbremse betätigen, um zum Stillstand zu kommen. Bei Bedarf auch die elektronische Bremse welche sind am Linken Teil des Lenkers befindet. Durch Druck nach vorne lösen Sie die Elektronische Bremse aus.

Wenn Sie mit höheren Geschwindigkeiten fahren, seien Sie beim Bremsen vorsichtig, da die Bremsen empfindlich sind. Dies gilt insbesondere für die Vorderradbremse, da Sie Gefahr laufen, über den Lenker zu fallen, wenn Ihr Schwerpunkt zu hoch liegt, während Sie einen harten Stopp allein mit der Vorderradbremse durchführen.

Überprüfen der hydraulischen Bremsen

Ziehen Sie den Bremshebel und stellen Sie sicher, dass die hydraulische Bremse vor der Fahrt ausreichend Bremswirkung zeigt. Überprüfen Sie häufig, ob die Bremsen richtig funktionieren.

Falls die Bremse nicht ausreichend Bremswirkung zeigt, entlüften Sie die Bremsen und/oder füllen Sie Bremsflüssigkeit nach. Wir verfügen über Zahlreiche Servicevideos zum IO Hawk Legacy. Diese finden Sie auf unserer Homepage unter <https://iohawk-europe.com/supportvideos/>.

Sollte dies nicht ausreichen oder sollten Sie Zweifel oder Bedenken haben, wenden Sie sich bitte an ein örtliches Fahrradgeschäft, um Hilfe zu erhalten, oder wenden Sie sich an Ihre Verkaufsstelle.

Blinker betrieb

Die Steuerung für die Blinker befindet sich auf der linken Seite des Lenkers über dem Einschaltknopf. Die Blinker befinden sich am Ende des Lenkers und am Heck. Sie sollen als zusätzliche Richtungsänderung dienen. Bitte fahren Sie immer vorausschauend und gemäß der geltenden Straßenverkehrsordnung. Der Blinker sollte rechtzeitig vor dem Richtungswechsel betätigt werden. Um den linken Blinker zu bedienen, drücken Sie einmal kurz die Taste mit dem Pfeil nach links oder diesen nach rechts für rechts. Um den Blinker auszuschalten, Schieben Sie den Hebel zurück in die mittlere Position. Ein Blinker Signal ertönt und dient zur zusätzlichen Sicherheit.



Lichtanlage und Hupe

Das Bedienelement für die Hupe befindet sich ebenfalls auf der linken Seite des Lenkers. Drücken Sie auf den Schalter mit dem Symbol für die Hupe, um ein Warnsignal auszulösen.

Schalten Sie das Frontlicht ein und aus, indem Sie die „Licht“-Taste auf dem Display drücken.



Dual-Motor

Der Dual-Motor lässt sich durch den, am rechten Lenker montierten Knopf einfach hinzu oder ausschalten. Durch die Verwendung von nur einem Motor ist eine Steigerung der Reichweite von bis zu 10% möglich.



Anzeige

Auf dem Display am Lenker finden Sie folgende Informationen:

- Lichtstatus
- Batteriestatus
- Echtzeit-Geschwindigkeit
- Entfernung
- Fehlercodes
- Geschwindigkeitslevel

NFC-Chip

Im Lieferumfang Ihres IO HAWK Elite X sind 2 NFC-Chips enthalten zum Entsperren Ihres Scooters. Wenn Sie Ihren Elite X über den Power-Button am Display starten, halten Sie den NFC-Chip an die markierte Stelle am oberen Rand des Displays, um Ihren Elite X fahren zu können.

Achtung: Der Elite X lässt sich nicht über Ihr NFC fähiges Smartphone bedienen.

Lenker einklappen

Lösen Sie erst die Verschlusskappen indem Sie diese gegen den Uhrzeigersinn drehen. Sobald sich die Verschlusskappen lösen, ziehen sie die jeweilige Verschlusskappe nach außen, um den Lenker einzuklappen.



Faltmechanismus

Drücken Sie den Verschlussshaken nach oben ziehen Sie den Verschluss nach Vorne. Drücken Sie dann den Verschluss nach unten damit er komplett entriegelt

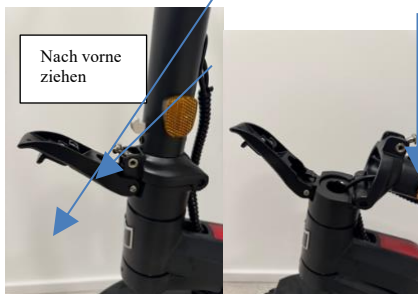

IO Hawk -App

Bitte beachten Sie:

Der ELITE X 2.0 lässt sich NICHT mit der Elite X 1.0 App bedienen !

Die Elite X 2.0 App erscheint in Kürze im App-Store bzw im Google Play Store !

Diese App wird nicht benötigt, um mit dem Elite X zu fahren, denn alle Funktionen lassen sich bereits über das Display Menü konfigurieren.

Öffnen Sie nach dem Download die App und achten Sie darauf, dass Ihr Bluetooth, auf Ihrem Smartphone, eingeschaltet ist. Schalten Sie den Elite X ein und entsperren Sie diesen.

Klicken Sie auf das Bluetooth Symbol oben rechts, und suchen Sie Ihr Gerät. Die App wird versuchen Ihren eScooter zu finden.

Das Start- Bluetooth Passwort ist immer : **000000**

Bitte beachten Sie: Sie sollten das Bluetooth Passwort Nach erfolgreicher Verbindung ändern.

Notieren Sie sich das Bluetooth Passwort an einem Sicheren Ort. Sollten Sie das Passwort vergessen, so Lässt sich das Gerät nicht mehr zurücksetzen und Sie Benötigen ein neues Display, welches Sie käuflich Erwerben müssten. Aus diesem Grund ist es besonders wichtig, das Sie das veränderte Bluetooth Passwort nicht vergessen.

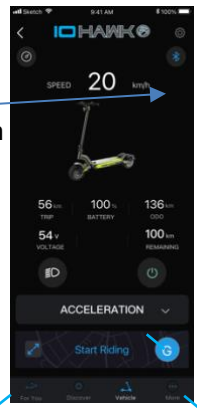



Die IO Hawk App bietet Ihnen die gleichen Einstellungsmöglichkeiten wie im Display.

Achtung: Vergessen Sie nie Ihren PIN. Ohne Ihren PIN kann der Scooter nicht mehr gestartet werden und Sie benötigen ein neues Display oder einen neuen Controller.

Zubehör und Ersatzteile finden Sie unter:

www.iohawk-europe.com

Sollte ein Artikel einmal vergriffen sein so wenden Sie sich gerne per email an unser Team. Wir haben eigentlich immer genug Ersatzteile lagernd, auch wenn diese im Onlineshop einmal vergriffen sind.

Zahlreiche Support Videos finden Sie unter:

<https://vimeo.com/showcase/11147051/>

Voltanzeige + Akkustand

Um Ihren Akkustand so genau wie möglich zu bestimmen, ist es ratsam die Voltanzeige in Ihrem Display zu verwenden. Die Anzeige wird Ihnen in vollen numerischen Zahlen angezeigt. Der im Elite X Display angezeigte Akkustand gibt Ihnen eine grobe Richtung für die noch verbleibende Reichweite ist aber keinesfalls eine 100% genaue Angabe. Die im Display angezeigten 5 Akku-Balken sind werden in 20 % Schritten angezeigt.

Für eine höhere Genauigkeit verwenden Sie die unten abgebildete Tabelle oder schauen Sie in die App (**Elite X = 48V**):

Battery %	36V, 10S	48V, 13S
100	42.0 V	54,6 V
95	41.4 V	53,8 V
90	40.8 V	53.0 V
85	40.2 V	52.3 V
80	39,6 V	51,5 V
75	39 V	50,7 V
70	38,4 V	49,9 V
65	37,8 V	49,1 V
60	37,2 V	48,4 V
55	36,6 V	47,6 V
50	36,0 V	46,8 V
45	35,4 V	46,0 V
40	34,8 V	45,2 V
35	34,2 V	44,5 V
30	33,6 V	43,7 V
25	33,0 V	42,9 V
20	32,4 V	42,1 V
15	31,8 V	41,3 V
10	31,2 V	40,6 V
5	30,6 V	39,8 V
0	30,0 V	39,0 V

Dies bedeutet für den Elite X: Bei einem vollen Akku werden Ihnen ca. 54 V im Display angezeigt. Die 54 V können bei Ihrem Elite X mit einer Toleranz von rund 10% nach unten abweichen.

Reinigungstipps für Ihren eScooter

Wenn Sie viel draußen unterwegs sind, kommen Sie nicht drum herum. Auch der schönste E-Roller wird einmal dreckig. Doch wie putzt man diesen am besten? Der eScooter sollte vor der Reinigung immer ausgeschaltet sein, und der wechselbare Akku entnommen ! Benutzen Sie keinen Hochdruckreiniger! Beim Putzen verzichte auf einen Hochdruckreiniger oder Dampfstrahler. Ein Gartenschlauch mit wenig Druck nur vorsichtig an den Reifen verwenden. Der Dreck wird durch einen Schwamm entfernt und nicht durch hohen Wasserdruck. Bei zu hohem Wasserdruck könnte Wasser in Ihren Roller eintreten, wo kein Wasser hingehört. Insbesondere an den Kabeleingängen zum Trittbrett ist Vorsicht geboten bei zu hohem Wasserdruck. Dazu spült man gerne das Öl aus den Lagern. Das muss nicht sein und erhöht den Pflegeaufwand. Was benötigen Sie zum Reinigen? Grundsätzlich benötigen Sie keine speziellen Reinigungsmittel. Diese erleichtern aber die Reinigung. Zu der Grundausstattung gehört ein Eimer mit Wasser, ein Schwamm und ein Schuss Reinigungsshampoo. Es gibt auch spezielle Bürsten, mit denen Sie auch in die Ecken kommen. Trockenem Dreck putzen Sie am besten mit einer Bürste oder einem Handfeger ab. Bitte beachte Sie das sich kein Dreck zwischen den Bremsbelägen festsetzt. Sollten Sie über unsauberen Untergrund gefahren sein, so reinigen Sie den eScooter sofort nach der Fahrt. Fahren Sie am besten immer dort, wo es zugelassen ist, und pflegen Sie Ihre eScooter ähnlich wie Ihr eBike, so haben Sie lange Freude an dem Gerät. Nutzen Sie einen gesunden Menschenverstand bei der Reinigung Ihres eScooters, der eScooter ist nach IPX6 geschützt vor Strahlwasser, dies bedeutet aber nicht, dass er Wasserdicht ist und Sie den Scooter unter Wasser halten können. Einige Tipps wie Sie ihren eScooter am besten Reinigen finden Sie unter: <https://vimeo.com/820848077> oder im Setup Video zu dieser Anleitung

Wartung und Transport

- Führen Sie niemals Wartungsarbeiten an diesem Produkt durch, während das Gerät eingeschaltet ist oder aufgeladen wird. Schalten Sie vor der Durchführung von Wartungsarbeiten immer den Strom ab. Versuchen Sie nicht, den Roller zu reparieren oder zu modifizieren, sondern wenden Sie sich an Ihre Verkaufsstelle oder an eine professionelle Reparaturwerkstatt.
- Reinigen Sie Flecken auf dem Körper Ihres Rollers mit einem feuchten Tuch. Verwenden Sie keinen Alkohol, Benzin, Kerosin oder andere ätzende und flüchtige Chemikalien. Nicht mit Hochdruckreinigern waschen. Stellen Sie sicher, dass der Roller während der Reinigung ausgeschaltet und vom Stromnetz getrennt ist und dass keine Feuchtigkeit in den Ladeanschluss eindringt.
- Wenn Sie Ihren Roller transportieren, beachten Sie bitte, dass er Lithium-Ionen-Batterien enthält, die als Gefahrgut gelten.
- Wenn Sie Ihren Roller im Kofferraum transportieren, achten Sie darauf, dass dieser sicher verstaut wird, um ein Umkippen oder Hin- und Herbewegen des Scooters zu verhindern.
- Seien Sie stets vorsichtig und befolgen Sie beim Transport Ihres Rollers die geltenden Regeln und Vorschriften. Es ist sehr wahrscheinlich, dass Sie Ihren Roller samt Batterie nicht mit ins Flugzeug nehmen dürfen.

EINIGE INFOS ZU LITHIUM IONEN BATTERIEN IN ESCOOTERN

Alterung

Die Alterung der Lithium-Ionen-Akkus wird durch die Zell-Oxidation hervorgerufen. Dabei oxidieren die Elektroden. Diese verlieren die Fähigkeit Lithium-Ionen zu speichern, die für den Stromfluss notwendig sind. Die Zell-Oxidation wird von verschiedenen Faktoren beeinflusst. Zum Beispiel durch die Temperatur und dem Ladezustand des Akkus. Bei hoher Temperatur und vollem Akku entwickelt sich die Zell-Oxidation besonders schnell. Dieser Zustand kommt z. B. bei Notebooks häufig vor, wenn der Akku vollständig geladen ist und gleichzeitig das Gerät in Betrieb ist und warm wird. Die Wärme überträgt sich auf den Akku.

Lagerung

Wenn man einen Lithium-Ionen-Akku lagern möchte, dann sollte man ihn zur Hälfte aufladen. Der optimale Ladezustand liegt zwischen 50% und 80%. Die Lagerung erfolgt bei Zimmertemperatur, besser im Kühlschrank vor Feuchtigkeit geschützt (nicht Kühl Fach). Erst kurz bevor man ihn wiedereinsetzen will, lädt man ihn bei Zimmertemperatur vollständig auf.

Muss ein Lithium-Ionen-Akku längere Zeit gelagert werden, muss regelmäßig der Ladezustand kontrolliert werden. Die Selbstentladung von 1% pro Monat ist äußerst gering, allerdings stark temperaturabhängig. Lithium-Ionen-Akkus sollten alle 2 bis 4 Monate nachgeladen werden, um die Tiefentladung zu vermeiden. Erreicht eine Zelle eine Spannung von unter 2 Volt kann sich die Zelle zerstören.

Beim Erwerb von Lithium-Ionen-Akkus muss immer damit gerechnet werden, dass Akkus vorzeitig den Geist aufgeben. Vor allem bei Akkus, die aus Fernost kommen oder länger unterwegs gewesen sind. Das gilt genauso für Ersatz Akkus, die evtl. eine längere Lagerung hinter sich haben. Ist ein Akku doch kaputt, dann kann eine Reparatur in Frage kommen. Wenn nicht, dann sollte der Akku beim Händler oder im Sondermüll entsorgt werden.

Akkupflege

Chemische Änderungen des Elektrolyten und der Oxidation der Elektroden sind die Hauptursache für die Alterung. Das Lithium-Ionen-Akku nach 2 bis 3 Jahren an Kapazität verlieren ist nur eine Faustregel. Ob ein Lithium-Akku nur 1 oder vielleicht doch 5 Jahre hält, hängt von der Verarbeitung, dem Gebrauch und der Betriebstemperatur ab. Ein pfleglicher Umgang belohnt ein Lithium-Akku mit einer längeren Lebensdauer.

Wir verbauen 21700 Zellen und erste Tests haben gezeigt das eScooter Akkus ca. 10-30% Kapazität verlieren nach 1-2 Jahren. Dies ist normal. Ähnliches können Sie ebenfalls über beispielsweise auch bei der Nutzung Ihres Smartphones beobachten. Die Leistung einer Lithium-Ionen-Batterie lässt mit der Zeit nach. Hier noch ein paar Tipps:

- Temperaturen über 40°C vermeiden
- vollständiges Be- und Entladen vermeiden
- möglichst selten auf über 90 Prozent seiner Kapazität laden
- möglichst weniger als 10 Prozent leer laufen zu lassen

Allerdings ist das ständige Beachten dieser Tipps sehr umständlich. Da sich elektronische Geräte während des Betriebs stark erwärmen, hat man als Anwender weniger Einfluss darauf.

Trotzdem gilt, wenn man einen Akku entsprechend pfleglich behandelt, dann lässt sich die Lebensdauer von vielleicht 3 auf 4 Jahre verlängern.

IPX-Standard Bedeutung der Schutzart

- IPX0 Kein Schutz vor Wasser
- IPX1 Schutz gegen senkrecht fallendes Tropfwasser
- IPX2 Schutz gegen schräg fallendes Tropfwasser, Gehäuse bis 15° geneigt
- IPX3 Schutz gegen Sprühwasser, Gehäuse bis 60° geneigt
- IPX4 Schutz gegen Spritzwasser aus allen Richtungen (allseitiges Spritzwasser)
- IPX5 Schutz gegen Strahlwasser aus allen Richtungen
- IPX6 Schutz gegen starkes Strahlwasser
- IPX7 Schutz gegen Eindringen von Wasser beim kompletten Eintauchen für eine begrenzte Zeit
- IPX8 Schutz gegen Eindringen von Wasser beim kompletten Eintauchen für eine unbestimmte Zeit
(wasserdicht)

Der Elite X erfüllt den IPX-Standard nach IPX6. Dies bedeutet für Sie das Fahrten beim Regen oder auch Starkregen kein Problem für den eScooter darstellen. Der Scooter verfügt zusätzlich über Ablauflöcher, welche so klein sind, das kein Dreck von außen ins Innere des Fahrzeugs eindringen sollte. Der Rahmen des Elite X besteht aus einem eloxierten und speziell behandelten Material, welches für Rost unanfällig ist. Trotzdem empfehlen wir die wöchentliche Kontrolle des Decks unterhalb der Batterie.

Sollte es wiedererwarten dennoch zu einem Schaden auf Grund von eindringendem Wasser kommen, so ist dieses bei uns im Rahmen der Gewährleistung mit abgedeckt.

FEHLERCODES

FEHLERCODE 80: NORMALER STATUS

Dieser Fehler deutet auf einen Instrumentenkommunikationsfehler hin. Er ist die Ausnahme von allen anderen, er kann zweierlei bedeuten:

1. Ihr System hatte irgendwo einen Fehler, der inzwischen behoben ist, oder er wurde irrtümlich erkannt.
2. Sie haben einen Systemfehler, der in der Zukunft durch einen anderen Fehlercode auftreten wird.

Schritt zur Fehlersuche: Schalten Sie den Scooter aus und wieder ein, um Ihr System zurückzusetzen und überprüfen Sie die Kabel. Sind diese alle korrekt angeschlossen ?

Lösung: Normalerweise wird der Fehlercode nach dem Zurücksetzen nicht mehr angezeigt.

FEHLERCODE E08: BREMSEN

Dieser Fehler ist das Ergebnis einer nicht funktionierenden Bremse. Ob es ein Bremshebel ist, der nicht richtig funktioniert, oder Bremsstäbel, die nicht in ihre ursprüngliche Position zurückgehen, etwas in Ihrem Bremssystem funktioniert nicht richtig.

Schritt zur Fehlersuche: Arbeiten Sie sich von oben nach unten vor. Beginnen Sie bei Ihrem Bremshebel und stellen Sie sicher, dass er nach dem Betätigen in seine ursprüngliche Position zurückspringt. Überprüfen Sie, ob sich ein Kabel gelöst hat.

Lösung: Wenn er nach einigen kräftigen Druckversuchen nicht in die Ausgangsposition zurückspringt, suchen Sie nach der Ursache der Blockierung.

Schritt zur Fehlersuche: Wenn der Hebel richtig funktioniert, gehen Sie zu den Bremsstäbeln über. Hier müssen wir prüfen, ob die Bremsbacken in ihre ursprüngliche Position zurückfedern.

Lösung: Wenn dies nicht der Fall ist, verwenden Sie ein wenig WD40, um sicherzustellen, dass sie in ihre ursprüngliche Position zurückfedern. Wenn sowohl der Hebel als auch die Bremsstäbel in Ordnung sind, führen Sie einen

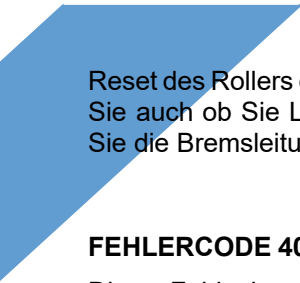

Reset des Rollers durch und der Fehlercode sollte verschwinden. Bitte prüfen Sie auch ob Sie Luft im System haben innerhalb der Bremsleitung. Füllen Sie die Bremsleitung gegebenenfalls mit neuem Hydraulik-Öl nach.

FEHLERCODE 40: MOTORFEHLER

Dieser Fehler kann, ähnlich wie der der Batterie, besonders alarmierend sein, da die Kosten für den Austausch (außerhalb der Gewährleistung) je nach Modell zwischen 250 und 500 Euro liegen können. Im Allgemeinen haben sich die IO Hawk-Motoren als qualitativ hochwertig erwiesen, also sollten wir einige andere Dinge überprüfen, die den E40-Fehler ausgelöst haben könnten.

Schritte zur Fehlersuche:

1. Ziehen Sie die Motorleitung (Phasendrähte) ab und stecken Sie sie wieder ein, bis Sie ein sicheres Klickgeräusch hören, um zu sehen, ob der Code weiterhin besteht. Wiederholen Sie diesen Vorgang auch mit dem Hall-Sensor, um sicherzustellen, dass er sicher angeschlossen ist.
2. Überprüfen Sie die Motordrähte und Steckerstifte, um festzustellen, ob es Probleme oder Anzeichen von Verschleiß oder Beschädigung gibt. Dies äußert sich in der Regel darin, dass die Drähte aufgrund von Hitze verschmelzen. Überprüfen Sie daher die Länge der Drähte zwischen dem

Anschluss und den Motoren, um sicherzustellen, dass sie in gutem Zustand sind.

3. Bevor Sie den Roller einschalten, prüfen Sie den magnetischen Widerstand des Motors. Wenn sich der Reifen frei dreht, kannst du ihn wieder einschalten und testen. Wenn ein Widerstand vorhanden ist, trennen Sie die Phasen- und Hall-Sensor-Drähte vollständig ab und prüfen Sie erneut auf Widerstand.

Lösung: Wenn Nr. 1 bei Ihnen funktioniert hat, ist das fantastisch, Sie können loslegen. Wenn nicht, und die Verbindungen in Schritt 2 alle solide aussehen und keine Anzeichen von Verschleiß aufweisen, müssen Sie den Motor möglicherweise komplett austauschen.

FEHLERCODE 40 ZUSÄTZLICHER SCHRITT FÜR DOPPELMOTOREN

Zusätzlicher Schritt zur Fehlersuche:

Ziehen Sie das Phasenkabel und das Hallsensorkabel ab und schließen Sie sie an die gegenüberliegenden Motoranschlüsse an. Auf diese Weise können Sie leicht feststellen, welcher Motor den Fehler verursacht

FEHLERCODE 10: STEUERGERÄT / Controller

Wenn Sie an das Steuergerät denken, denken Sie an das Nervenzentrum Ihres Rollers. Wenn E10 auf dem Display erscheint, ist das leider kein gutes Zeichen. In den meisten Fällen bedeutet dies, dass etwas durchgebrannt ist, z.B. durch hartes Fahren, Wasserschäden oder einen durchgebrannten MOSFET.

Schritte zur Fehlersuche:

Vom Standpunkt der Fehlersuche aus gesehen gibt es keine Liste von Schritten, um das Problem zu beheben, sondern eher Schritte, die unternommen werden müssen, um sicherzustellen, dass der E10-Code wirklich ein Controller ist. Jeder Händler von IO Hawk-Produkten ist anders, aber da es sich hier um ein Teil in der Gewährleistung handelt (sollte das Gerät nicht baulich verändert worden sein und entspricht dem Auslieferungszustand), werden sie um ein Video bitten, das dieses Problem bestätigt. Das Video muss Folgendes enthalten:

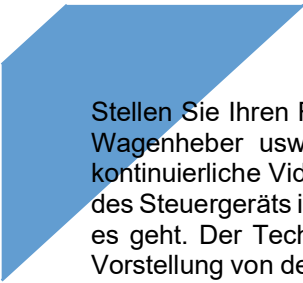

Stellen Sie Ihren Roller über den Boden (auf eine Kiste, einen Stuhl, einen Wagenheber usw.), nehmen Sie die Abdeckung ab, machen Sie eine kontinuierliche Videoaufnahme mit der FIN-Nummer und der Seriennummer des Steuergeräts in der Aufnahme, und filmen Sie dann das Problem, um das es geht. Der Techniker, der sich das Video ansieht, sollte dann eine gute Vorstellung von dem Problem bekommen.

Profi-Tipp: Wenn Sie das Problem in dem Video beschreiben, sollten Sie dies ganz am Anfang tun, bevor Sie das eigentliche Problem filmen. Wenn Sie über Geräusche von Motoren/Rotoren usw. sprechen, wird die Diagnose erschwert.

FEHLERCODE 02: eBrake Fehler / Elektronische Bremse

FEHLERCODE 01: Motorfehler

FEHLERCODE 20: Rotary Fault

IO HAWK ELITE X VIDEOSAMMLUNG

Produkt	Problem	Lösung 1	Lösung 2	Link zum Shop	Videoanleitung
Elite X	E 10 Fehler Display nach Einschalten des eScooters	Bitte kontrollieren Sie alle Kabel am Display	Neuer Controller mit neuem Mosfet (Transistor)	Controller Dual	Zum Video
Elite X	E 40 Fehler Anzeige im Display beim Gas geben	Kontrollieren des Motorkabels auf der linken Seite des Scooters (Gewinde) Kontrolle des Motorkabels vorne ob ein Bruch vorliegt	Motor auswechseln, alternativ: neue Motorkabel, speziell vorne	Motor inkl. Reifen & Bremsscheibe Motorkabel Vorne Motorkabel Hinten	Zum Video vorne Zum Video hinten
Elite X	E 80 Fehler Anzeige im Display	Kontrollieren des Motorkabels vorne & des Controller Kabels	Austausch des Controllers oder des Motorkabels vorne	Controller Dual	Zum Video
Elite X	E 8 Fehler Bremse	Bremssensor Kabel Prüfen	Neuer Bremshebel	Linker Bremshebel Rechter Bremshebel	Zum Video
Elite X	E 20 Fehler Gasgriff	Gasgriff Kabel prüfen	Gasgriff Austauschen	Gas Griff	Zum Video

Elite X	E 2 Fehler E-Brake	E-Brake Kabel Prüfen	E-Brake Kabel Austausche n	<u>E-Bremse</u>	<u>Zum Video</u>
Elite X	Federung zu hart / zu weich	Federung einstellen			<u>Zum Video</u>
Elite X	NFC Karte anlernen	NFC Karte Anlernen			<u>Zum Video</u>
Elite X	Blinker Tausch vorne				<u>Zum Video</u>
Elite X	Update des Scooters mit Android bricht ab	Problem mit einem IOS Gerät (Apple) lösen			<u>Zum Video</u>
Elite X	Kugellager Wechsel Lenkstange				<u>Zum Video</u>

Wenn etwas defekt sein sollte:

Bitte eröffnen Sie immer unter <https://iohawkрма.de/> ein Ticket in unserem System. Hierzu klicken Sie auf das Service-Formular und tragen Ihre Daten ein.

Sie erhalten automatisch von unserem System eine sogenannte RMA-Nummer zugeteilt. Dies ist Ihre Reklamationsnummer.

Bitte beachten Sie: Unser Portal funktioniert über ein Ticket-System. Sie können uns nur zu bestehenden Tickets antworten. Diese erhalten Sie von der email Adresse **service@iohawk-service.de** . **SENDEN SIE KEINE einzelnen emails ungefragt an diese Adresse**, da diese im Ticketportal nicht zugeordnet werden kann ! Insbesondere dann nicht, wenn IHR Ticket oder Ihre Reklamation bereits erledigt ist !

Die Techniker antworten in der Regel binnen 48 Stunden werktags. Bitte beschreiben Sie den defekt so genau wie möglich. Gegebenenfalls werden Sie aufgefordert uns in unserem eigens dafür eingerichteten Videoportal nochmals ein Video zum defekt zuzusenden. Dies ermöglicht dem Techniker den Fehler genauer zu analysieren.

GEWÄHRLEISTUNGSBEDINGUNGEN UND HINWEISE ZUR GEWÄHRLEISTUNG DER IO HAWK INVEST GMBH

Erwerben Sie ein Produkt direkt bei uns, so stehen Ihnen die gesetzlichen oder vertraglichen Mängelhaftungsansprüche direkt gegenüber der IO Hawk Invest GmbH zu. Die gesetzliche Gewährleistung beträgt 24 Monate.

In allen anderen Fällen gelten die gesetzlichen oder vertraglichen Ansprüche gegenüber dem jeweiligen Verkäufer, bei dem Sie das Produkt erworben haben.

Nachfolgend möchten wir Sie über die gesetzlichen bzw. vertraglichen Mängelhaftungsansprüche informieren:

Erwerben Sie ein neues Produkt als Verbraucher im Sinne des § 13 BGB, so gelten die gesetzlichen Regelungen zur Mängelhaftung. Bei gebrauchten Produkten oder B-Ware, also beispielsweise Neuware mit Abweichungen zu der normalen Beschaffenheit, kann vertraglich in einem begrenzten Umfang von der gesetzlichen Regelung abgewichen werden. Näheres hierzu können Sie auch in unseren Allgemeinen Geschäftsbedingungen entnehmen.

Erwerben Sie ein Produkt als Unternehmen im Sinne des § 14 BGB für die Eigennutzung oder zum Wiederverkauf, so gelten hierfür ebenfalls abweichende Regelungen, die Sie in unseren jeweiligen Allgemeinen Geschäftsbedingungen für Wiederverkäufer oder unternehmerische Endverbraucher entnehmen können.

Wir sind gesetzlich dazu verpflichtet Ihnen ein mangelfreies Produkt zu übergeben, was natürlich auch unseren Qualitätsanforderungen entspricht. Das Produkt ist nach dem Gesetzeswortlaut frei von Sachmängeln, wenn es **bei Gefahrübergang** den subjektiven Anforderungen, den objektiven Anforderungen und den Montageanforderungen entspricht. Die vorgenannten Anforderungen sind in § 434 BGB gesetzlich definiert.

Ein Sachmangel kann insbesondere in den folgenden Fällen ausgeschlossen sein,

- bei Schäden, die durch unsachgemäßen Gebrauch und höhere Gewalt entstehen,
- bei allen Teilen, die funktionsbedingt einem nicht vorzeitigem Verschleiß unterliegen, soweit es sich nicht um Produktions- oder Materialfehler handelt,
- bei Schäden, die durch unsachgemäße oder mangelhafte Pflege und nicht fachmännisch durchgeführte Reparaturen, Wartung, Umbauten oder Austausch von Teilen entstehen,
- bei Unfallschäden oder sonstige Einwirkungen von außen, soweit diese nicht auf Informations- oder Produktfehler zurückzuführen sind.

Zum Nachweis des Kauf- oder Übergabedatums heben Sie bitte die Kaufbelege wie Rechnung und / oder Kassenzettel für die Dauer der Gewährleistungsfrist auf. Zwar ist dies keine Voraussetzung für Ihre Ansprüche, jedoch müssten Sie uns im Zweifel den Erwerb und das Kaufdatum bei uns nachweisen.

Es wird eine dem Stand der Technik entsprechende Fehlerfreiheit des Gerätes in Werkstoff und Herstellung während der gesetzlichen Gewährleistung ab dem Datum der Übergabe des Produktes gewährt. Die Erfüllung der Gewährleistungspflicht erfolgt nach unserer Wahl durch Instandsetzung oder Austausch des Gerätes. Die Untersuchung der Störung und ihrer Ursachen erfolgt stets durch unseren Servicedienst oder Vertragswerkstätten und umfasst: Reparatur oder Austausch des defekten Bauteils, Arbeitszeit, Ersatzteillieferung für die Reparaturarbeiten im Rahmen der Gewährleistung. Ersetzte Ersatzteile gehen in unser Eigentum über.

2) Durch Vorlage des Kaufvertrages mit Kassenbeleg oder Kaufquittung ist der Gewährleistungsanspruch nachzuweisen.

3) Der Käufer verpflichtet sich, das gekaufte Gerät zu keinem anderen als dem in der Bedienungsanleitung vom Hersteller vorgesehenen Zweck zu benutzen. Keine Vermietung, sonstiger kommerzieller Gebrauch oder Wettkampfeinsatz.

4) Wenn das Gerät von Dritten oder durch Einbau fremder Teile verändert worden ist bzw. eingetretene Mängel in ursprünglichem Zusammenhang mit der Veränderung stehen, erlischt der Gewährleistungsanspruch. Dies gilt insbesondere für den Einsatz von Tuning, die beispielsweise Motoren schneller machen, als ursprünglich von uns verkauft. Ferner erlischt der Gewährleistungsanspruch, wenn die Betriebsanweisungen über die Behandlung des Gerätes nicht befolgt werden. Bitte haben Sie Verständnis, dass wir als Kraftfahrtbundesamt zertifizierter Hersteller keine Reparaturen an getunten Fahrzeugen durchführen dürfen.

5) Der Anspruch auf Gewährleistung berechtigt den Kunden nur die Beseitigung des Mangels zu verlangen. Ansprüche auf Wandlung oder Minderung gelten erst nach mehreren Fehlschlägen der Nachbesserung. Die Prüfung und Entscheidung über einen Gewährleistungsanspruch obliegt dem Hersteller. Ersatz eines mittelbaren oder unmittelbaren Schadens wird nicht gewährt. Gewährleistungsansprüche werden nur dann berücksichtigt, wenn sie unverzüglich nach Feststellung des Mangels erhoben werden. Durch die ausgeführte Gewährleistung wird die Gewährleistungsdauer weder erneuert noch verlängert.

6) Andere als die vorstehend aufgeführten Abmachungen sind nur dann gültig, wenn sie von IO Hawk schriftlich bestätigt sind.

Nicht eingeschlossen in der Gewährleistung sind:

Geplatzte Reifen bei Rädern oder Scootern wenn diese selbst hervorgerufen worden sind (z.B. beim Überfahren von spitzen Gegenständen). Alle Wartungsarbeiten oder sonstigen Arbeiten, die durch Abnutzung, Unfall oder Betriebsbedingungen sowie Fahrten unter Nichtbeachtung der Herstellerangaben entstehen. Alle Vorkommnisse wie Geräuscentwicklung, Schwingungen, Abnutzung, usw., welche die Fahrzeug- und Fahreigenschaften nicht wesentlich beeinträchtigen. Schäden, die zurückzuführen sind auf: Standzeiten, den Einbau von Teilen von fremder Seite oder die Bemühungen des Benutzers, den Schaden selber zu beheben. Bauteile die der Abnutzung unterliegen, wie z.B. Reifen, Schlauch, Fussplattform Leuchtkörper, Schalter etc. sind ausgeschlossen, ausgenommen eindeutige Material- bzw. Herstellungsfehler. Gewährleistungen sind außerdem ausgeschlossen bei der üblichen Abnutzung von Verschleissteilen wie: (Reifen, Bremsen/Bremsbeläge, Ketten, Ritzel, Tretlager, Sattel, Federgabel, Speichen, Gepäckträger, Bowdenzüge, Lenkergriffe, Schläuche/ Mäntel, Klingel, Katzenaugen, Front /-Rücklicht, Pedalarmer/ Pedale, Fahrradständer, Felgenschloss, Gangschaltung, Zahnkränze/Kassetten/ Kette

Gewährleistungsausschluss bei:

Nichtverwendung von Originalersatzteilen. Schäden die durch Wasser, Hagel, Steinschlag, Streusalz, Industrieabgase, mangelnde Pflege, ungeeignete Pflegemittel, usw. entstanden sind. Schäden verursacht durch Sturz, Stoss, Schlag, Fall. Bauteile die Während den normalen Wartungsarbeiten ausgetauscht werden. Geräte aus zweiter Hand gekauft (Secondhandkauf, es sei denn der Erstkäufer ist unser direkter Kunde und du hast die Gewährleistungsansprüche schriftlich übernommen)

Noch einige Hinweise: Die Beweislast liegt beim Käufer

Bei der Feststellung eines Sachmangels wird die Beweislast relevant. Diese trägt grundsätzlich der Käufer. Sie müssen beweisen, dass der Mangel bereits bei Übergabe des E-Scooters vorlag

Um Sie als Käufer zu schützen, wird vermutet, dass der Mangel bereits bei der Übergabe bestand, sofern Sie den Mangel innerhalb eines Jahres gegenüber dem Verkäufer anzeigen (§ 477 Abs. 1 BGB). Dies gilt jedoch nur, wenn Sie den E-Scooter als Verbraucher zu privaten Zwecken erworben haben und mithin ein sogenannter Verbrauchsgüterkaufvorliegt.

Nach einem Jahr müssen Sie uns beweisen, dass ein Mangel bereits bei der Übergabe bestand. (Beweislastumkehr). Dieses ist ebenfalls gesetzlich geregelt

Bei eScootern gilt: Bei Fremdanbauten im Bereich der Elektronik bei eScootern inklusive anderer Motoren dürfen wir als Kba zertifizierter Hersteller keine Gewährleistungsreparaturen durchführen!

Sollten wir dieses feststellen erheben wir in diesen Fall:

1. Eine Kostenpauschale (Handlings- und Techniker-Pauschale) von 39,90 € und Sie tragen die Hin und Rücksendekosten. (bei eScootern von weiteren 2 x 39,90).
2. Bitte beachten Sie das wir eine Pauschale von 39€ Bearbeitungsgebühr + 2 x 39,90€ Versandkosten berechnen werden, wenn es sich bei Ihrem Fall um keinen Gewährleistungsfall handelt.
3. Bei stark verschmutzten Fahrzeugen berechnen wir eine Gebühr von 29,00€ für die Reinigung.

Ich bin nicht euer direkter Kunde, oder außerhalb der Gewährleistung, kann ich trotzdem bei euch Reparieren lassen ? Natürlich ist dies möglich ! Es wird allerdings kostenpflichtig ! Unsere Techniker versuchen vorab mit Ihnen einen Kostenvoranschlag zu erarbeiten

HINWEIS: INFORMATIONEN, SPEZIFIKATIONEN, WARNHINWEISE UND ALLE ANDEREN IN DIESEM HANDBUCH ENTHALTENEN DETAILS KÖNNEN JEDERZEIT UND OHNE VORHERIGE SCHRIFTLICHE ANKÜNDIGUNGEN GEÄNDERT WERDEN.

Die Gewährleistungsbedingungen finden sie unter:

www.iohawkrma.de

IO HAWK

EG-Konformitätserklärung

Im Sinne der EG-Richtlinie 2006/42/EG Anhang II 1.A

Der nachstehende Hersteller und Inverkehrbringer:

IO HAWK Invest GmbH
Odilia-von-Goch-Straße 16
47839 Krefeld
Deutschland

Ist Verantwortlicher für technische Unterlagen und erklärt hiermit, dass das Produkt

Typ/Modell: IO HAWK Elite X
Serien-Nr.: WJJ ELTE X1PC XXXXXX (X = 0-9)
Baujahr: 2023

In Übereinstimmung ist, mit den einschlägigen Bestimmungen der nachstehenden EG-Richtlinien:

- EG-Maschinen-Richtlinien (2006/42/EG)
- EMV-Richtlinien (2014/30/EU)
- RoHS-Richtlinien (2011/65/EU)
- Niederspannungsrichtlinien (2014/35/EU)

Folgende Normen/technische Spezifikationen kamen zur Anwendung:

EN ISO 12100: 2010-11
EN 61000-6-1: 2007
EN 61000-6-3: 2007+A1:2009
EN 1037+A1:2008-04
EN 13849-1:2015-12
EN C1000-3-2:2014
EN 55014-1: 2016
EN 55014-2: 2015
EN 61000-4-2:2009
EN 61000-4-3:2006+A1:2008+A2:2010
EN 61000-4-4:2012
EN 61000-4-5:2014
EN 61000-4-6:2014
EN 61000-4-11:2004
EN 60335-1:2012+A11:2014
EN 62133
EN 60529:1991+A1:2001+A2:2013
EN 14619:2015
EN 61000-3-3:2013 EMS

Eine Technische Dokumentation ist vollständig vorhanden.

Krefeld, den 1.12.2023

Sascha Arndt

IO HAWK
INVEST



Platz für Deine Notizen:

Andere ManualsLib-Projekte



www.manualslib.com



www.manualslib.de



www.manualslib.es



www.manualslib.fr



www.manualslib.nl



www.manualslib.mx



www.manualslib.tech 30+ Sprachen